

HATOR® DREAMCAST X

STREAMING USB MICROPHONE

EN	User manual	LV	Lietotāja rokasgrāmata
DE	Benutzerhandbuch	LT	Vartotojo vadovas
FR	Manuel utilisateur	EST	Kasutusjuhend
IT	Manuale d'uso	TR	Kullanım kılavuzu
ES	Manual de usuario	UA	Посібник користувача
NL	Handleiding	FI	Ohjekirja
PL	Instrukcja obsługi	SWE	Användarmanual
RO	Manual de utilizare	NO	Brukermanual
HU	Használati utasítás	DAN	Brugermanual
BG	Ръководство за употреба	AR	دليل الاستخدام
CS	Uživatelský manuál	HE	מדריך למשתמש
SK	Používateľská príručka		

PACKAGE CONTENT

- Microphone with desktop stand and shock mount
- 1.8m Type-C to Type-C cable + Type-C to USB-A adapter
- Pop filter
- 1/4 to 5/8 adapter for microphone arm
- User manual

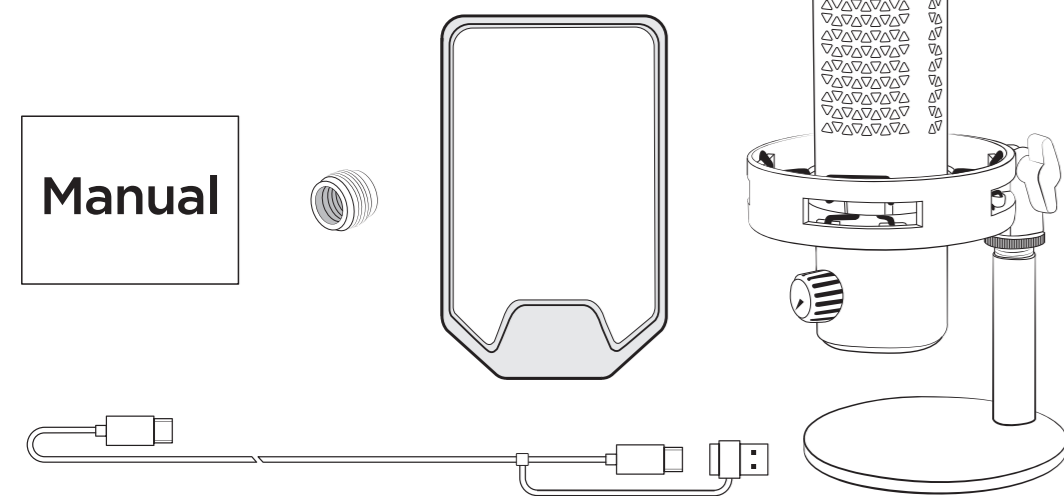

PRODUCT OVERVIEW

1. High-sensitive microphone
2. Mute control
3. Knob
4. Type-C port
5. Audio port
6. RGB light control
7. Aluminum body
8. Anti-vibration shock mount
9. Stand
10. USB-A to Type-C cable

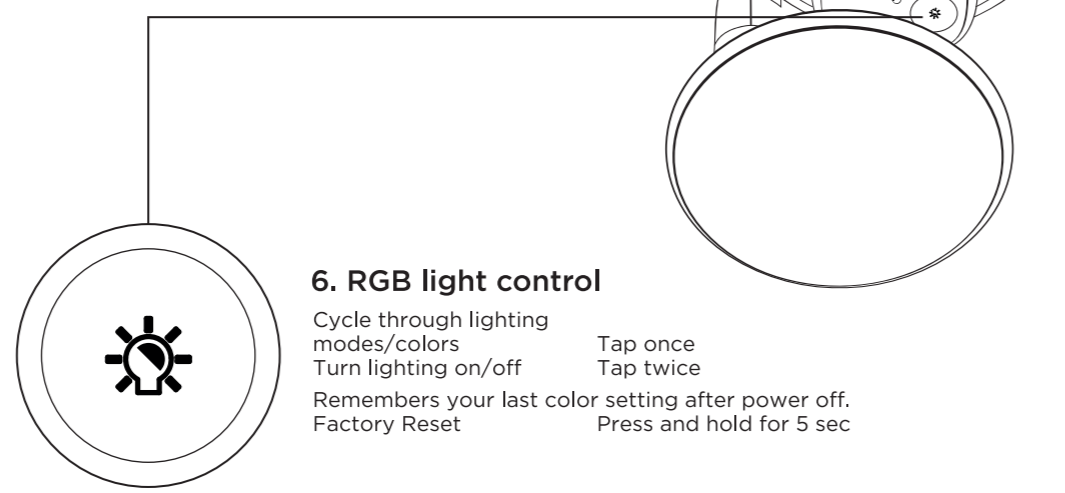
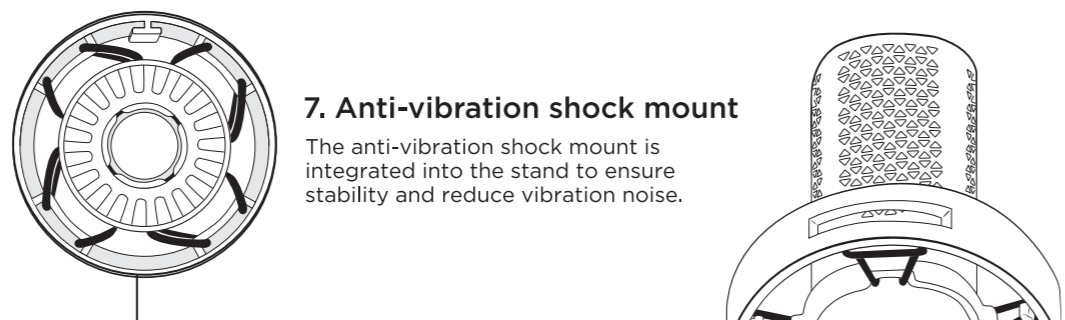
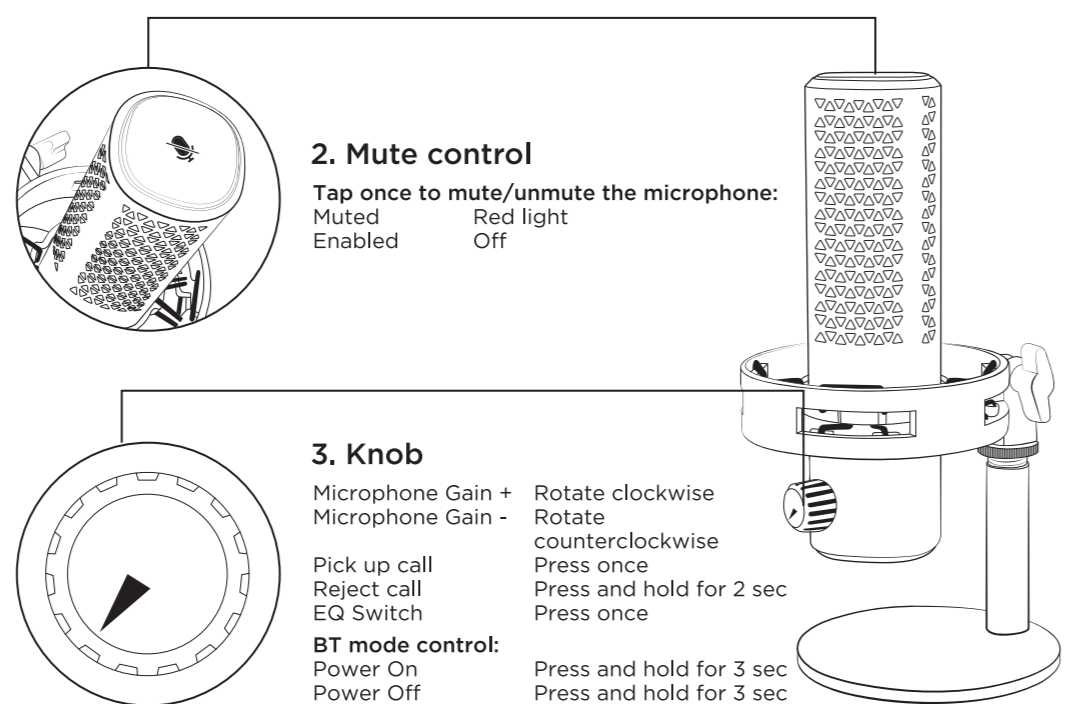
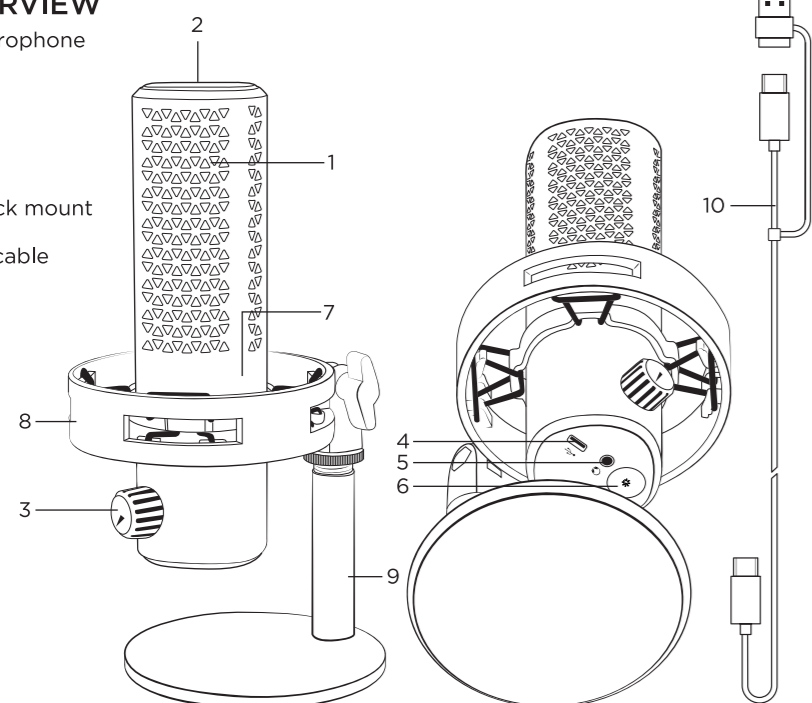

HATOR SynchronHUB® APP

To access the BT mode settings, download the HATOR SynchronHUB® APP from the official store:

Q HATOR SynchronHUB



Apple, the Apple logo, iPhone, iPad, and iPod touch are trademarks of Apple Inc., registered in the U.S. and other countries. App Store is a service mark of Apple Inc.

Google Play and the Google Play logo are trademarks of Google LLC.

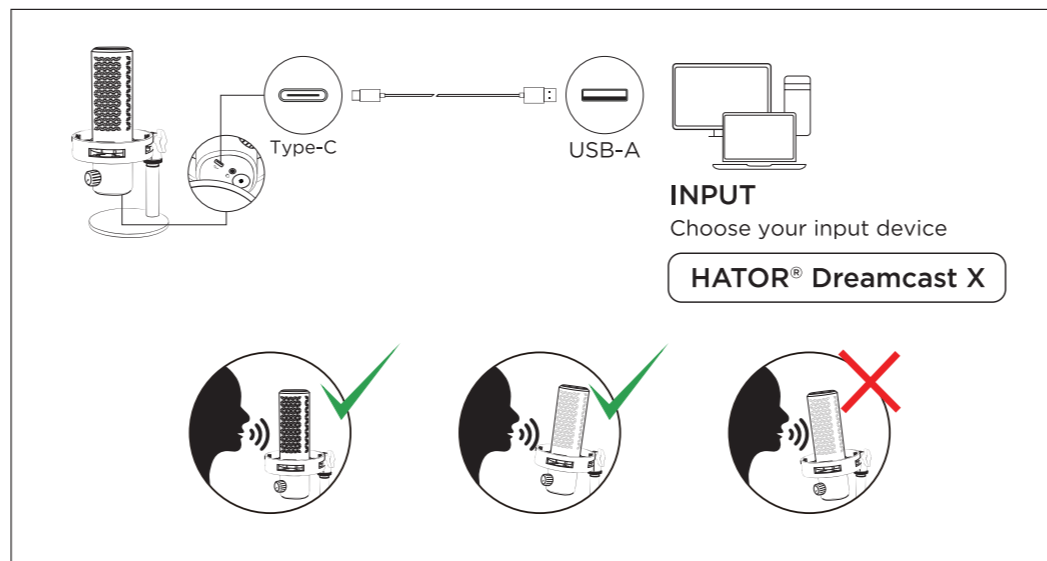

EN HOW TO USE

1. Connect the included Type-C cable to the microphone.
2. Plug the USB-A connector into a USB port on your PC, laptop, console or smartphone.
3. Wait a few seconds for the system to automatically recognize the device. No driver installation is required.
4. Place the microphone upright using the included stand. The front side (with the knob) should face your mouth.
5. Adjust the recording volume using the built-in knob and/or in the operating system
6. Attach the pop filter to reduce plosive sounds and improve clarity.

BT mode/phone calls

1. Connect the microphone to your computer/console, etc.
2. Press and hold the volume knob for 3 seconds to turn on BT mode
3. Find the microphone among the devices in the list of available BT devices on your phone. Use the HATOR SynchronHUB® app to adjust the sound, if needed.

DE WIE BENUTZT MAN

1. Schließen Sie das mitgelieferte Typ-C-Kabel an das Mikrofon an.
2. Stecken Sie den USB-A-Stecker in einen USB-Anschluss Ihres PCs, Laptops, Ihrer Konsole oder Ihres Smartphones
3. Warten Sie einige Sekunden, bis das System das Gerät automatisch erkennt. Eine Treiberinstallation ist nicht erforderlich.
4. Stellen Sie das Mikrofon mit dem mitgelieferten Ständer aufrecht hin. Die Vorderseite (mit dem Drehregler) sollte Ihrem Mund zugewandt sein.
5. Passen Sie die Aufnahme-Lautstärke mit dem eingebauten Drehregler und/oder im Betriebssystem an.
6. Befestigen Sie den Popfilter, um Explosivlaute zu reduzieren und die Sprachverständlichkeit zu verbessern.

BT-Modus / Telefonanrufe

1. Verbinden Sie das Mikrofon mit Ihrem Computer, Ihrer Konsole usw.
2. Halten Sie den Lautstärkeregler 3 Sekunden lang gedrückt, um den BT-Modus einzuschalten.
3. Suchen Sie das Mikrofon in der Liste der verfügbaren BT-Geräte auf Ihrem Smartphone. Verwenden Sie bei Bedarf die HATOR SynchronHUB®-App, um den Klang anzupassen.

FR COMMENT UTILISER

1. Connectez le câble Type-C fourni au microphone.
2. Branchez le connecteur USB-A sur un port USB de votre PC, ordinateur portable, console ou smartphone.
3. Attendez quelques secondes que le système reconnaisse automatiquement l'appareil. Aucune installation de pilote n'est requise.
4. Placez le microphone à la verticale à l'aide du support fourni. La face avant (avec la molette) doit être orientée vers votre bouche.
5. Réglez le volume d'enregistrement à l'aide de la molette intégrée et/ou dans le système d'exploitation.
6. Fixez le filtre anti-pop pour réduire les sons plosifs et améliorer la clarté.

Mode BT / Appels téléphoniques

1. Connectez le microphone à votre ordinateur, console, etc.
2. Maintenez la molette de volume enfoncée pendant 3 secondes pour activer le mode BT.
3. Recherchez le microphone parmi les appareils disponibles dans la liste des périphériques BT de votre téléphone. Utilisez l'application HATOR SynchronHUB® pour ajuster le son, si nécessaire.

IT COME USARE

1. Collegare il cavo Type-C incluso al microfono.
2. Inserire il connettore USB-A in una porta USB del PC, laptop, console o smartphone.
3. Attendere alcuni secondi affinché il sistema riconosca automaticamente il dispositivo. Non è richiesta l'installazione di driver.
4. Posizionare il microfono in verticale utilizzando il supporto incluso. La parte frontale (con la manopola) deve essere rivolta verso la bocca.
5. Regolare il volume di registrazione tramite la manopola integrata e/o nel sistema operativo.
6. Applicare il filtro anti-pop per ridurre i suoni plosivi e migliorare la chiarezza.

Modalità BT / Chiamate telefoniche

1. Collegare il microfono al computer, alla console, ecc.
2. Tenere premuta la manopola del volume per 3 secondi per attivare la modalità BT.
3. Cercare il microfono nell'elenco dei dispositivi BT disponibili sul telefono. Utilizzare l'app HATOR SynchronHUB® per regolare l'audio, se necessario.

ES CÓMO UTILIZAR

1. Conecte el cable Type-C incluido al micrófono.
2. Inserte el conector USB-A en un puerto USB de su PC, portátil, consola o smartphone. No se requiere instalación de controladores.
3. Espere unos segundos a que el sistema reconozca automáticamente el dispositivo. No se requiere instalación de controladores.
4. Coloque el micrófono en posición vertical utilizando el soporte incluido. El lado frontal (con la perilla) debe quedar orientado hacia su boca.
5. Ajuste el volumen de grabación con la perilla integrada y/o en el sistema operativo.
6. Coloque el filtro antipop para reducir los sonidos plosivos y mejorar la claridad.

Modo BT / Llamadas telefónicas

1. Conecte el micrófono a su ordenador, consola, etc.
2. Mantenga presionada la perilla de volumen durante 3 segundos para activar el modo BT.
3. Busque el micrófono en la lista de dispositivos BT disponibles en su teléfono. Use la aplicación HATOR SynchronHUB® para ajustar el sonido, si es necesario.

NL HOE TE GEBRUIKEN

1. Sluit de meegeleverde Type-C-kabel aan op de microfoon.
2. Steek de USB-A-connector in een USB-poort van uw pc, laptop, console of smartphone.
3. Wacht enkele seconden tot het systeem het apparaat automatisch herkent. Het installeren van stuurprogramma's is niet nodig.
4. Plaats de microfoon rechtop met behulp van de meegeleverde standaard. De voorkant (met de knop) moet naar uw mond gericht zijn.
5. Pas het opnamevolume aan met de ingebouwde knop en/of in het besturingssysteem.
6. Bevestig het popfilter om plofklanken te verminderen en de helderheid te verbeteren.

BT-Modus / telefoongesprekken

1. Sluit de microfoon aan op uw computer, console, enz.
2. Houd de volumeknop 3 seconden ingedrukt om de BT-modus in te schakelen.
3. Zoek de microfoon in de lijst met beschikbare BT-apparaten op uw telefoon. Gebruik de HATOR SynchronHUB®-app om het geluid indien nodig aan te passen.

PL JAK UŻYWAĆ

1. Podłącz do mikrofonu dołączony kabel Type-C.
2. Włóż złącze USB-A do portu USB w komputerze PC, laptopie, konsoli lub smartfonie.
3. Odczekaj kilka sekund, aż system automatycznie rozpozna urządzenie. Instalacja sterowników nie jest wymagana.
4. Ustaw mikrofon w pozycji pionowej, korzystając z dołączonego statywu. Przednia strona (z pokrętelem) powinna być skierowana w stronę ust.
5. Dostosuj głośność nagrywania za pomocą wbudowanego pokręteła i/lub w systemie operacyjnym.
6. Założ filtr pop, aby zredukować głośki wybuchowe i poprawić czystość dźwięku.

Tryb BT / rozmowy telefoniczne

1. Podłącz mikrofon do komputera, konsoli itp.
2. Przytrzymaj pokręteło głośności przez 3 sekundy, aby włączyć tryb BT.
3. Znajdź mikrofon na liście dostępnych urządzeń BT w telefonie. Użyj aplikacji HATOR SynchronHUB®, aby w razie potrzeby dostosować dźwięk.

RO CUM SE UTILIZEAZĂ

1. Conectați cablul Type-C inclus la microfon.
2. Introduceți conectorul USB-A într-un port USB al PC-ului, laptopului, consolei sau smartphone-ului.
3. Așteptați câteva secunde pentru ca sistemul să recunoască automat dispozitivul. Nu este necesară instalarea driverelor.
4. Așezați microfonul în poziție verticală folosind suportul inclus. Partea frontală (cu butonul) trebuie să fie orientată către gură.
5. Ajustați volumul de înregistrare utilizând butonul încorporat și/sau în sistemul de operare.
6. Atașați filtrul pop pentru a reduce sunetele plosive și pentru a îmbunătăți claritatea.

Mod BT / apeluri telefonice

1. Conectați microfonul la computer, consolă etc.
2. Țineți apăsat butonul de volum timp de 3 secunde pentru a porni modul BT.
3. Găsiți microfonul în lista dispozitivelor BT disponibile pe telefonul dvs. Folosiți aplicația HATOR SynchronHUB® pentru a ajusta sunetul, dacă este necesar.

HU HOGYAN KELL HASZNÁLNI

1. Csatlakoztassa a mellékelt Type-C kábelt a mikrofonhoz.
2. Dugja be az USB-A csatlakozót a PC, laptop, konzol vagy okostelefon USB-portjába.
3. Várjon néhány másodpercet, amíg a rendszer automatikusan felismeri az eszközt. Illesztőprogram telepítése nem szükséges.
4. Állítsa a mikrofont függőleges helyzetbe a mellékelt állvány segítségével. Az előlő oldalnak (a gombbal) a szája felé kell néznie.
5. Állítsa be a felvételi hangerőt a beépített gombbal és/vagy az operációs rendszerben.
6. Rögzítse a popszűrőt a pattogó hangok csökkentése és a hang tisztaságának javítása érdekében.

BT mód / telefonhívások

1. Csatlakoztassa a mikrofont a számítógéphez, konzolhoz stb.
2. Tartsa lenyomva a hangerőszabályzót 3 másodpercig a BT mód bekapcsolásához.
3. Keresse meg a mikrofont a telefonján elérhető BT-eszközök listájában. Használja a HATOR SynchronHUB® alkalmazást a hang beállításához, ha szükséges.

BG КАК ДА ИЗПОЛЗВАМ

1. Свържете включения Type-C кабел към микрофона.
2. Поставете USB-A конектора в USB порт на вашия компютър, лаптоп, конзола или смартфон.
3. Изчакайте няколко секунди, за да може системата автоматично да разпознае устройството. Не е необходимо инсталиране на драйвери.
4. Поставете микрофона в изправено положение, като използвате включената стойка. Предната страна (с копчето) трябва да е насочена към устата ви.
5. Регулирайте силата на записа чрез вграденото копче и/или в операционната система.
6. Поставете поп филтъра, за да намалите експлозивните звуци и да подобрите яснотата.

BT режим / телефонни обаждания

1. Свържете микрофона към вашия компютър, конзола и т.н.
2. Натиснете и задръжте копчето за сила на звука за 3 секунди, за да включите BT режима.
3. Намерете микрофона сред устройствата в списъка с налични BT устройства на вашия телефон. Използвайте приложението HATOR SynchronHUB®, за да настроите звука, ако е необходимо.

CS JAK POUŽÍVAT

1. Připojte k mikrofonu přiložený kabel Type-C.
2. Zasuňte konektor USB-A do USB portu vašeho PC, notebooku, konzole nebo smartphonu.
3. Počkejte několik sekund, než systém automaticky rozpozná zařízení. Instalace ovladačů není nutná.
4. Postavte mikrofon svisle pomocí přiloženého stojanu. Přední strana (s ovladačem) by měla směřovat k ústům.
5. Nastavte hlasitost záznamu pomocí vstavaného ovladače a/nebo v operačním systému.
6. Připevněte pop filtr, abyste snížili explozivní zvuky a zlepšili čistotu.

Režim BT / telefonní hovory

1. Připojte mikrofon k počítači, konzoli apod.
2. Podržte ovladač hlasitosti po dobu 3 sekund, abyste zapnuli režim BT.
3. Najděte mikrofon mezi zařízeními v seznamu dostupných BT zařízení ve vašem telefonu. Pro případné nastavení zvuku použijte aplikaci HATOR SynchronHUB®.

SK AKO POUŽÍVAŤ

1. Pripojte k mikrofonu priložený kábel Type-C.
2. Zasuňte konektor USB-A do USB portu vášho PC, notebooku, konzoly alebo smartfónu.
3. Počkajte niekoľko sekúnd, kým systém automaticky rozpozna zariadenie. Inštalácia ovládačov nie je potrebná.
4. Postavte mikrofon zvisle pomocou priloženého stojana. Predná strana (s otočným ovládačom) by mala smerovať k ústam.
5. Nastavte hlasitosť nahrávania pomocou vstavaného ovládača a/alebo v operačnom systéme.
6. Pripojte pop filter, aby ste znížili explozívne zvuky a zlepšili čistotu.

BT režim / telefonické hovory

1. Pripojte mikrofon k počítaču, konzole a pod.
2. Podržte otočný ovládač hlasitosti 3 sekundy na zapnutie BT režimu.
3. Najdite mikrofon medzi zariadeniami v zozname dostupných BT zariadení vo vašom telefóne. Na úpravu zvuku v prípade potreby použite aplikáciu HATOR SynchronHUB®.

LV KĀ IZMANTOT

1. Pievienojiet mikrofonam komplektā iekļauto Type-C kabeli.
2. Ievietojiet USB-A savienotāju USB portā savā datorā, klēpjdatorā, konsolē vai viedtālrunī.
3. Pagaidiet dažas sekundes, līdz sistēma automātiski atpazīst ierīci. Draiveru instalēšana nav nepieciešama.
4. Novietojiet mikrofonu vertikālā stāvoklī, izmantojot komplektā iekļauto statīvu. Priekšpusē (ar pogu) jāvirza pret muti.
5. Regulējiet ieraksta skalumu, izmantojot iebūvēto pogu un/vai operētājsistēma.
6. Pievienojiet pop filtru, lai samazinātu sprādzienveida skaņas un uzlabotu skaidrību.

BT režims / tālruna zvani

1. Pievienojiet mikrofonu datoram, konsolei u.c.
2. Turiet nospiestu skaluma pogu 3 sekundes, lai ieslēgtu BT režimu.
3. Atrodiet mikrofonu savu tālrunu pieejamo BT ierīču sarakstā.
4. Izmantojiet lietotni HATOR SynchronHUB®, lai nepieciešamības gadījumā pielāgotu skaņu.

LT KAIP NAUDOTI

- Prijunkite prie mikrofono pridėdamą Type-C laidą.
- Istatykite USB-A jungtį į USB prievadą savo kompiuteryje, nešiojamame kompiuteryje, konsolėje arba išmanijame telefone.
- Palaukite kelias sekundes, kol sistema automatiškai atpažins įrenginį. Tvarkyklių diegti nereikia.
- Pastatykite mikrofoną vertikaliai naudodami pridėdamą stovą. Priekinė pusė (su ratuku) turi būti nukreipta į jūsų burną.
- Sureguliuokite įrašymo garsumą naudodami įmontuotą ratuką ir (arba) operacinėje sistemoje.
- Prijunkite pop filtrą, kad sumažintumėte sprogstamuosius garsius ir pagerintumėte aiškumą.

BT režimas / telefono skambučiai

- Prijunkite mikrofoną prie kompiuterio, konsolės ir pan.
- Laikykite garsumo ratuką nuspaudę 3 sekundes, kad įjungtumėte BT režimą.
- Suraskite mikrofoną tarp galimų BT įrenginių savo telefone.

Naudokite programėlę HATOR SynchronUB®, jei reikia, garso reguliavimui.

EST KUIDAS KASUTADA

- Ühendage mikrofoniga kaasasolev Type-C kaabel.
- Ühendage USB-A pistik oma arvuti, sülearvuvi, konsooli või nutitelefoni USB-porti.
- Oodake paar sekundit, kuni süsteem tuvastab seadme automaatselt. Draivereid ei ole vaja installida.
- Asetage mikrofon püstisesse asendisse, kasutades kaasasolevat statiivi. Eesmine külg (nupu/keeratava regulaatoriga) peab olema suunatud suu poole.
- Reguleerige salvestushelitugevust sisseehitatud nupu ja/või operatsioonisüsteemi kaudu.
- Kinnitage popifilter, et vähendada plahvatuslikke helisid ja parandada selgust.

BT režiim / telefonikõned

- Ühendage mikrofon arvuti, konsooli vms külge.
- Hoidke helitugevuse nuppu 3 sekundit all, et lülitada sisse BT režiim.
- Leidke mikrofon oma telefoni saadaolevate BT-seadmete loendist.

Kasutage rakendust HATOR SynchronUB®, et vajadusel heli reguleerida.

TR NASIL KULLANILIR

- Kutudan çıkan Type-C kablosunu mikroфона bağlayın.
- USB-A konnektörünü bilgisayarınıza, dizüstü bilgisayarınıza, konsolunuza veya akıllı telefonunuza USB girişine takın.
- Sistem cihazı otomatik olarak tanıyınca kadar birkaç saniye bekleyin. Sürücü kurulumu gerekli değildir.
- Mikrofonu, verilen standı kullanarak dik konuma yerleştirin. Ön yüz (düğmenin bulunduğu taraf) ağızınıza dönük olmalıdır.
- Kayıt ses seviyesini dahili düğmeyi kullanarak ve/veya işletim sistemi üzerinden ayarlayın.
- Patlayıcı sesleri azaltmak ve netliği artırmak için pop filtresini takın.

BT modu / telefon görüşmeleri

- Mikrofonu bilgisayarınıza, konsolunuza vb. bağlayın.
- BT modunu açmak için ses düğmesini 3 saniye basılı tutun.
- Telefonunuzdaki mevcut BT cihazları listesinden mikrofonu bulun.

Gerekirse sesi ayarlamak için HATOR SynchronUB® uygulamasını kullanın.

UA ЯК КОРИСТУВАТИСЬ

- Під'єднайте до мікрофона комплектний кабель Type-C.
- Вставте роз'єм USB-A у USB-порт вашого ПК, ноутбука, консолі або смартфона.
- Зачекайте кілька секунд, поки система автоматично розпізнає пристрій. Встановлення драйверів не потрібне.
- Встановіть мікрофон вертикально, використовуючи комплектну підставку. Передня сторона (з регулятором) має бути спрямована до вашого рота.
- Відрегулюйте гучність запису за допомогою вбудованого регулятора та/або в операційній системі.
- Прикріпіть поп-фільтр, щоб зменшити вибухові звуки та покращити чіткість.

BT-режим / телефонні дзвінки

- Під'єднайте мікрофон до комп'ютера, консолі тощо.
- Натисніть і утримуйте регулятор гучності протягом 3 секунд, щоб увімкнути BT-режим.
- Знайдіть мікрофон серед пристроїв у списку доступних BT-пристроїв на вашому телефоні.

За потреби використовуйте застосунок HATOR SynchronUB® для налаштування звуку.

FI KUINKA KÄYTTÄÄ

- Liitä mukana tullut Type-C-kaapeli mikrofooniin.
- Kytke USB-A-liitin tietokoneesi, kannettavasi, konsolisi tai älypuhelimesi USB-porttiin.
- Odota muutama sekunti, että järjestelmä tunnistaa laitteen automaattisesti. Ajureiden asennusta ei tarvita.
- Aseta mikrofoni pystyasentoon mukana tulevan telineen avulla. Etupuolen (jossa on säädin) tulee osoittaa kohti suutasi.
- Säädä tallennusvoimakkuutta sisäänrakennetulla säätimellä ja/tai käyttöjärjestelmässä.
- Kiinnitä pop-suodatin vähentääksesi räjähdysäänteitä ja parantaaksesi äänen selkeyttä.

BT-tila / puhelut

- Yhdistä mikrofoni tietokoneeseen, konsoliin jne.
- Pidä äänenvoimakkuuden säädintä painettuna 3 sekunnin ajan kytkääksesi BT-tilan päälle.
- Etsi mikrofoni puhelimesi saatavilla olevien BT-laitteiden luettelosta.

Käytä tarvittaessa HATOR SynchronUB® -sovellusta äänen säätämiseen.

SWE HUR MAN ANVÄNDER

- Anslut den medföljande Type-C-kabeln till mikrofonen.
- Sätt in USB-A-kontakten i en USB-port på din PC, laptop, konsol eller smartphone.
- Vänta några sekunder tills systemet automatiskt känner igen enheten. Ingen drivrutinsinstallation krävs.
- Placera mikrofonen upprätt med hjälp av det medföljande stativet. Framsidan (med ratten) ska vara vänd mot din mun.
- Justera inspelningsvolymen med den inbyggda ratten och/eller i operativsystemet.
- Fäst popfiltret för att minska explosiva ljud och förbättra tydligheten.

BT-läge / telefonsamtal

- Anslut mikrofonen till din dator, konsol etc.
- Håll volymratten intryckt i 3 sekunder för att slå på BT-läget.
- Hitta mikrofonen bland de tillgängliga BT-enheterna i listan på din telefon.

Använd appen HATOR SynchronUB® för att justera ljudet vid behov.

NO HVORDAN Å BRUKE

- Koble den medfølgende Type-C-kabelen til mikrofonen.
- Sett USB-A-kontakten i en USB-port på PC-en, laptopen, konsollen eller smarttelefonen din.
- Vent noen sekunder til systemet automatisk gjenkjenner enheten. Ingen driverinstallasjon er nødvendig.
- Plasser mikrofonen oppreist ved hjelp av det medfølgende stativet. Forsiden (med knotten) skal vende mot munnen din.
- Juster opptaksvolumet ved hjelp av den innebygde knotten og/eller i operativsystemet.
- Fest popfilteret for å redusere eksplosive lyder og forbedre klarheten.

BT-modus / telefonsamtaler

- Koble mikrofonen til datamaskinen, konsollen osv.
- Hold volumknappen inne i 3 sekunder for å slå på BT-modus.
- Finn mikrofonen blant enhetene i listen over tilgjengelige BT-enheter på telefonen din.

Bruk HATOR SynchronUB®-appen til å justere lyden ved behov.

DAN SÅDAN BRUGER DU

- Tilslut det medfølgende Type-C-kabel til mikrofonen.
- Sæt USB-A-stikket i en USB-port på din pc, bærbare computer, konsol eller smartphone.
- Vent et par sekunder, mens systemet automatisk genkender enheden. Ingen driverinstallation er påkrævet.
- Placer mikrofonen oprejst ved hjælp af det medfølgende stativ. Forsiden (med knappen) skal vende mod din mund.
- Justér optagevolumen ved hjælp af den indbyggede knap og/eller i operativsystemet.
- Fastgør popfiltret for at reducere plosivlyde og forbedre klarheden.

BT-tilstand / telefonopkald

- Tilslut mikrofonen til din computer, konsol osv.
- Hold lydstyrkeknappen nede i 3 sekunder for at tænde BT-tilstand.
- Find mikrofonen blandt enhederne på listen over tilgængelige BT-enheder på din telefon.

Brug HATOR SynchronUB®-appen til at justere lyden, hvis nødvendigt.

SAFETY GUIDELINES

Do not take apart the device and do not attempt to operate it under abnormal current loads. Doing so you will avoid warranty.

Keep the device away from liquid, humidity, or moisture. Operate the device only within the specific temperature range of 0° C (32 F) to 40° C (104 F). When the device exceeds the maximum temperature, unplug or switch off the device and let it cool down.

The device isolates external ambient sounds even at low volumes, resulting in a lowered awareness of your external surroundings. Please remove the device when engaging in activities that require active awareness of your surroundings.

Listening to exclusively loud volumes over extended periods can damage your hearing. Furthermore, legislation in certain countries permits a maximum sound level of 86dB to affect your hearing for 8 hours a day. We, therefore, recommend that you reduce the volume to a comfortable level when listening for prolonged periods. Please take good care of your hearing.

MAINTENANCE AND USE

The HATOR® devices require minimum maintenance to keep them in optimum condition. Once a month, we recommend you clean the device using a soft or cotton swab to prevent dirt buildup. Do not use soap or harsh cleaning agents.

COPYRIGHT AND INTELLECTUAL PROPERTY INFORMATION

Android, Google, Google Logo, Google Play, and the Google Play logo are trademarks of Google LLC.

Apple, the Apple logo, and iPhone are trademarks of Apple Inc., registered in the U.S. and other countries. App Store is a service mark of Apple Inc. iOS is a trademark or registered trademark of Cisco in the U.S. and other countries and is used under licence.

PlayStation, "PS4", and "PS5" are registered trademarks of Sony Interactive Entertainment Inc.

Windows and the Windows logo are trademarks or registered trademarks of the Microsoft group of companies.

HATOR® Gaming B.V. may have copyright, trademarks, trade secrets, patents, patent applications, or other intellectual property rights (whether registered or unregistered) concerning the product in this guide. Furnishing of this guide does not give you a licence to any such copyright, trademark, patent or other intellectual property right. The HATOR® Dreamcast X (the "Product") may differ from pictures whether on packaging or otherwise. HATOR® assumes no responsibility for such differences or for any errors that may appear.

LIMITATION OF LIABILITY

HATOR® will in no event be able for any lost profits, loss of information or data, special, incidental, indirect, punitive or consequential or incidental damages, arising in any way out of the distribution of, sale of, resale of, or use of or inability to use the Product. In no event will HATOR's liability exceed the retail purchase price of the Product.

These terms will be governed by and construed under the laws of the jurisdictions in which the Product was purchased. If any term herein is held to be invalid or unenforceable, then such term (in so far as it is invalid or unenforceable) will be given no effect and deemed to be excluded without invalidation any of the remaining terms. HATOR® reserves the right to amend any term at any time without notice.

Product specifications, features, and design may vary by model and/or region, and are subject to change without notice. But any possible changes don't affect the essential technical characteristics and functions of the product.

HATOR® assumes no responsibility for any errors that may appear in printed materials. Information contained herein is subject to change without notice.

PROPER DISPOSAL

 DO NOT throw this product in municipal waste. This product has been designed to enable proper reuse of parts and recycling. The symbol of the crossed out wheeled bin indicated that the product (electrical, electronic equipment and mercury-containing button cell battery) should not be placed in municipal waste. Check local regulations for disposal of electronic products.

UKCA

DO NOT throw this product in fire. DO NOT short circuit the contacts. DO NOT disassemble this product.

UKRAINE CERTIFICATION LOGO

 Номер санітарно-гігієнічного висновку: 12.2-18-3/10720

SIMPLIFIED UKCA DECLARATION OF CONFORMITY

HATOR Gaming B.V. hereby declares that this device is in compliance with the essential requirements and other relevant provisions of The Radio Equipment Regulations 2017. Full text of the UKCA declaration of conformity is available at: hator.com/pages/regulatory

CE RANK WARNING

CE

English HATOR Gaming B.V. hereby declares that this device is in compliance with the essential requirements and other relevant provisions of related Directives. Full text of EU Declaration of Conformity and other compliance documentation are available at: hator.com/pages/regulatory.

Deutsch HATOR Gaming B.V. erklärt hiermit, dass dieses Gerät den wesentlichen Anforderungen und anderen relevanten Bestimmungen der zugehörigen Richtlinien entspricht. Der vollständige Text der EU-Konformitätserklärung und anderer Konformitätsdokumente sind verfügbar unter: hator.com/pages/regulatory.

Français HATOR Gaming B.V. déclare par la présente que cet appareil est conforme aux exigences essentielles et aux autres dispositions pertinentes des directives associées. Le texte complet de la déclaration de conformité de l'UE et d'autres documents de conformité est disponible sur: hator.com/pages/regulatory.

Italiano HATOR Gaming B.V. dichiara con la presente che questo dispositivo è conforme ai requisiti essenziali e ad altre disposizioni pertinenti delle direttive correlate. Il testo completo della dichiarazione di conformità dell'UE e altri documenti di conformità sono disponibili su: hator.com/pages/regulatory.

Español HATOR Gaming B.V. por la presente declara que este dispositivo cumple con los requisitos esenciales y otras disposiciones relevantes de las directivas relacionadas. El texto completo de la Declaración de Conformidad de la UE y otros documentos de conformidad están disponibles en: hator.com/pages/regulatory.

Nederlands HATOR Gaming B.V. verklaart hierbij dat dit apparaat voldoet aan de essentiële eisen en andere relevante bepalingen van de gerelateerde richtlijnen. De volledige tekst van de EU-conformiteitsverklaring en andere nalevingsdocumentatie zijn beschikbaar op: hator.com/pages/regulatory.

Polski HATOR Gaming B.V. niniejszym deklaruje, że to urządzenie jest zgodne z podstawowymi wymogami oraz innymi stosownymi postanowieniami powiązanych dyrektyw. Pełny tekst deklaracji zgodności UE oraz inne dokumenty dotyczące zgodności są dostępne na stronie: hator.com/pages/regulatory.

Română HATOR Gaming B.V. declară prin prezenta că acest dispozitiv este în conformitate cu cerințele esențiale și alte prevederi relevante ale directivei conexe. Textul complet al Declarației de Conformitate UE și alte documentații de conformitate sunt disponibile la: hator.com/pages/regulatory.

Nagyar HATOR Gaming B.V. ezennel kijelenti, hogy ez az eszköz megfelel az alapvető követelményeknek és a kapcsolódó irányelvek egyéb vonatkozó rendelkezéseinek. Az EU megfeleléségi nyilatkozatának teljes szövege és egyéb megfeleléségi dokumentációk elérhetők a következő címen: hator.com/pages/regulatory.

Български HATOR Gaming B.V. с това заявява, че това устройство е в съответствие с основните изисквания и други съответни разпоредби на свързаните директиви. Пълният текст на декларацията за съответствие на ЕС и друга съответна документация са налични на: hator.com/pages/regulatory.

Česky HATOR Gaming B.V. tímto prohlašuje, že toto zařízení je v souladu se základními požadavky a dalšími příslušnými ustanoveními souvisejících směrnic. Uplně znění prohlášení o shodě EU a další dokumentace o shodě jsou k dispozici na: hator.com/pages/regulatory.

Slovensky HATOR Gaming B.V. s tým izjavlja, da je ta naprava v skladu z bistvenimi zahtevami in drugimi relevantnimi določili povezanih direktiv. Celotno besedilo izjave EU o skladnosti in druge dokumentacije o skladnosti so na voljo na: hator.com/pages/regulatory.

Latviešu HATOR Gaming B.V. ar šo apstiprina, ka šī ierīce atbilst būtiskajām prasībām un citiem attiecīgajiem noteikumiem saistītajās direktīvās. Pilns ES Atbilstības deklarācijas teksts un citi atbilstības dokumenti ir pieejami: hator.com/pages/regulatory.

Lietuvių HATOR Gaming B.V. šiuo pareiškia, kad šis įrenginys atitinka esminius reikalavimus ir kitas atitinkamas susijusių direktyvų nuostatas. Pilnas ES atitikties deklaracijos tekstas ir kiti atitikties dokumentai prieinami: hator.com/pages/regulatory.

Eesti HATOR Gaming B.V. deklareerib käesolevaga, et see seade vastab olulistele nõuetele ja muudele asjakohastele direktiivide sätetele. ELi vastavusdeklaratsiooni täistekst ja muu vastavusdokumentatsioon on saadaval aadressil: hator.com/pages/regulatory.

Türkçe HATOR Gaming B.V. işbu cihazın ilgili Yönergelerin temel gereksinimleri ve diğer ilgili hükümlerine uygun olduğunu beyan eder. AB Uygunluk Beyanı'nın tam metni ve diğer uygunluk belgeleri şu adreste mevcuttur: hator.com/pages/regulatory.

Українська HATOR Gaming B.V. заявляє, що цей пристрій відповідає основним вимогам та іншим відповідним положенням відповідних директив. Повний текст Декларації відповідності ЄС та інша документация щодо відповідності доступні за адресою: hator.com/pages/regulatory.

Suomalainen HATOR Gaming B.V. vakuuttaa täten, että tämä laite on yhdenmukainen olennaisten vaatimusten ja muiden asiaankuuluvien direktivien säännösten kanssa. EU:n vaatimustenmukaisuusvakuutuksen täysi teksti ja muu yhtenäisyyssasiakirjat ovat saatavilla osoitteessa: hator.com/pages/regulatory.

Svenska HATOR Gaming B.V. förklarar härmed att denna enhet överensstämmer med de väsentliga kraven och andra relevanta bestämmelser i relaterade direktiv. Den fullständiga texten för EU-försäkran om överensstämmelse och annan överensstämmelsedokumentation finns tillgänglig på: hator.com/pages/regulatory.

Norwegian HATOR Gaming B.V. erklærer herved at denne enheten er i samsvar med de grunnleggende kravene og andre relevante bestemmelser i tilhørende direktiver. Fullstendig tekst til EU-samsvarserklæringen og annen samsvarsdokumentasjon er tilgjengelig på: hator.com/pages/regulatory.

Danske HATOR Gaming B.V. erklærer herved, at denne enhed er i overensstemmelse med de væsentlige krav og andre relevante bestemmelser i tilhørende direktiver. Den fulde tekst af EU-overensstemmelseserklæringen og anden overensstemmelsedokumentation er tilgængelig på: hator.com/pages/regulatory.

عربي HATOR Gaming B.V. يعلن بموجب هذا ان هذا الجهاز يتوافق مع المتطلبات الأساسية والمتطلبات الأخرى ذات صلة من النوائح المتعلقة بالنموذج الأثري وتوافق الأمتثال

الأخرى متاحة على: hator.com/pages/regulatory

עברית HATOR Gaming B.V. מצהיר במאמר זה עומד בדרישות החוקיות והוראות מספות רלוונטיות של הנהיגת הקשורות. הטקסט המלא של הבררת התאמה

של למאמר האחרים עומד התאמה אתר חברים ב: hator.com/pages/regulatory

LIMITED PRODUCT WARRANTY

For the latest and current terms of the Limited product warranty, please visit hator.com/pages/tos

SUPPORT

If the product doesn` t work properly, contact HATOR® support: hator.com/pages/contact. Our support team from experienced consultants and service engineers are ready to help our customers.

Manufacturer	HATOR Gaming B.V.
Address, City	Olof Palmelaan 3C, 2729NA Zoetermeer, The Netherlands

©2025 HATOR Gaming B.V. All rights reserved. All registered trademarks are the property of their respective owners. HATOR Dreamcast® - trademark registered in the EUIPO system. Trade mark number: 019014701.

